

Momushk<sup>®</sup>



i-Size MKS 007

40-150cm



## NOMBRE DE LA ESTRUCTURA

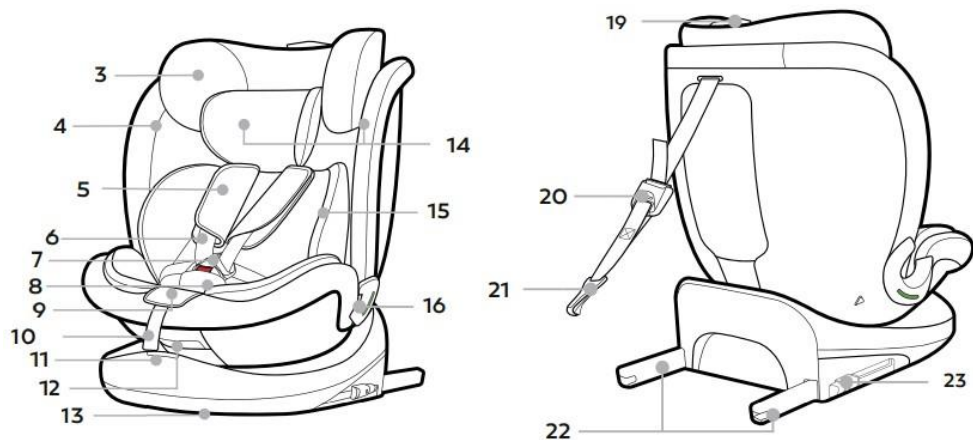

1. Ayudas de inserción ISOFIX (opcionales)
2. Puntos de anclaje ISOFIX (vehículo)
3. Cabeza
4. Funda de asiento
5. Hombros
6. Asa de transporte
7. Hebilla de arnés (interno)
8. Almohadilla de la entrepierna
9. Perilla de ajuste
10. Arnés (interno)
11. Asa de transporte reclinable
12. Ajustador de rotación de 360°
13. Base
14. Orientación del arnés (interno)

1. Reductor de asiento
2. Orientación del arnés (interno)
3. Lengüetas de la hebilla
4. Botón rojo de liberación
5. Ajustador de altura del reposacabezas
6. Ajustador de arnés (interno) superior de sujeción superior
7. Clip superior del asa
8. Brazos de bloqueo ISOFIX
15. Botones ISOFIX

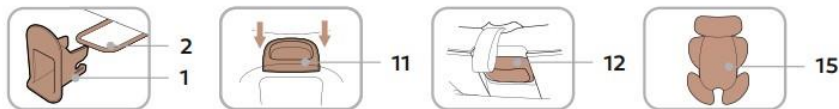



14

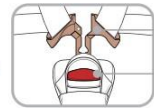

17

18

# INSTALACIÓN

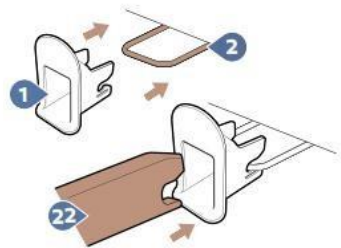

ISOFIX 1 1

Asa superior 2 3



Rotación



Ángulo del asiento 4 5



Uso 5 6

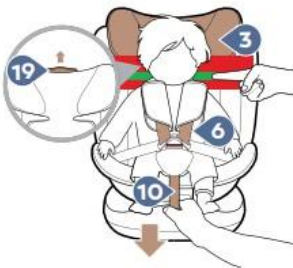

Arnés (interno) de 5 números 6

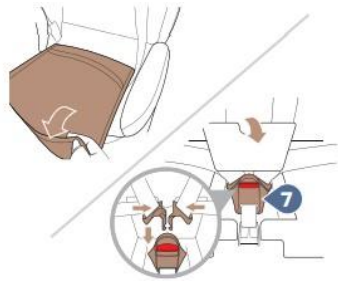

6

7

Uso del asiento de seguridad

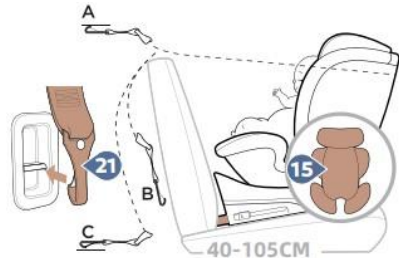

40-105CM

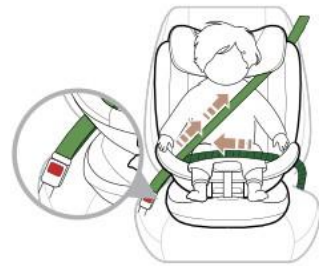

7

8

cleanpiez

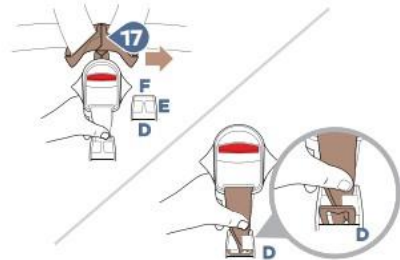

76-105CM

7

7



100-150CM

## APROBACIÓN

Estas instrucciones utilizan los siguientes símbolos:

Símbolo	Palabra clave	Explicación
	PELIGRO	RIESGO DE LESIONES PERSONALES GRAVES
	ADVERTENCIA	BAJO RIESGO DE LESIONES PERSONALES
	PRECAUCIÓN	RIESGO DE DAÑO A MATERIALES
	PROPINA	CONSEJOS ÚTILES

La Silla de seguridad infantil C011 i-Size está pensado **exclusivamente para mantener a tu hijo en tu vehículo.**

Probado y aprobado según ECE R129		
Tamaño corporal	Modo de instalación	Dirección de la instalación
40-105 cm; ≤18kg	ISOFIX+Arnés (interno) superior de sujeción superior + Arnés (interno) de 5 puntos	Mirando atrás.
76-105 cm; ≤18kg	ISOFIX+Arnés (interno) superior de sujeción superior + Arnés (interno) de 5 puntos	Mirando hacia adelante.
100-150 cm	Arnés (interno) de seguridad (adultos) + ISOFIX	
	Solo arnés (interno) de seguridad	

(Adultos)

\* ECE = Norma Europea para Equipos de Seguridad Infantil  
El asiento de seguridad infantil ha sido diseñado, probado y aprobado conforme a los requisitos de la Norma Europea para el Equipamiento de Seguridad Infantil (ECE R129/03)

El sello de aprobación 'E' y el número de aprobación se encuentran en la etiqueta naranja (*pegatina* en el asiento de seguridad infantil).

### ¡PELIGRO!

Esta certificación será invalidada si realiza cualquier modificación en la silla de seguridad infantil. Solo el fabricante está autorizado para hacer modificaciones en la silla de seguridad infantil.

Cambios técnicos no autorizados pueden reducir o eliminar por completo la función protectora del asiento de coche. No hagas ningún cambio técnico en la silla de seguridad infantil.

### ¡PELIGRO!

Utiliza la Silla de seguridad infantil C011 i-Size exclusivamente para retener a tu hijo en tu vehículo. No es adecuado en absoluto para usarse como asiento o juguete en casa.

## USO DE VEHÍCULOS

Sigue las instrucciones para el uso de los Sistemas Mejorados de Retención Infantil (ECRS) en el manual del vehículo. Durante el uso, asegúrate de respetar cualquier restricción respecto a los airbags.

Consulte el manual del vehículo para obtener información sobre sillas de vehículo certificadas para el uso de sistemas de retención infantil conforme a la ECE R16 (Reglamento ECE nº 16).

### Opciones de uso de la Silla de seguridad C011 i-Size

Asiento de la Silla de seguridad infantil C011	Posición de asientos del vehículo con ISOFIX	
	i-Size	NO i-Size
Silla de seguridad C011 i-Size	✓	✓

"Puedes usar tu asiento de seguridad infantil de la siguiente manera:"

Mirando hacia adelante (en el dirección de viaje)	Sí(2) (3)
De espaldas (contra el dirección de viaje)	Sí(1)

<b>Arnés (interno) adulto - 2 puntos</b>	<b>NO</b>
<b>Arnés (interno) adulto - 3 puntos</b>	<b>Sí(3)</b>
<b>Configuración de Asientos: anclaje ISOFIX</b>	<b>Sí(1) (2) (3)</b>

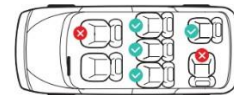

Modos de uso del asiento de seguridad

(1) Cuando se utiliza en configuración i-Size (40–105 cm): Este Sistema Mejorado de Retención Infantil (ECRS) es adecuado para vehículos equipados con los requisitos de la ECE R14 y con instalación ISOFIX; En estas condiciones, puede utilizarse.

(2) Al usarse como tamaño i (76-105cm): Este ECRS es adecuado para vehículos equipados con los requisitos de la ECE R14 y con instalación ISOFIX; En estas condiciones, puede utilizarse.

(3) Cuando se utiliza como asiento elevador tamaño i (100-150 cm): Este ECRS es adecuado para modelos de asiento equipados con cinturones de 3 puntos para adultos que han cumplido con el requisito de la ECE R16 y no es adecuado para modelos equipados solo con cinturones de 2 puntos para adultos. (Por favor, tenga en cuenta las normativas aplicables en su país.) Restricciones sobre los airbags

- Orientado hacia atrás (movimiento trasero) 40-105 cm: ¡No se use en asientos de pasajeros con airbag delantero activo!
- Orientación hacia adelante (dirección de movimiento) 76-150 cm: Si hay airbag para el pasajero: Desliza el asiento del pasajero bien hacia atrás y sigue las instrucciones relevantes del manual del vehículo. Asegúrate de que el airbag esté desactivado.



## INSTALACIÓN

### 1. ISOFIX

1. Si tu vehículo no viene equipado con guías de inserción ISOFIX de serie, fija las dos **Guías de Inserción ISOFIX** (1), incluidas en el ámbito de entrega de la silla infantil, a los dos **puntos de anclaje ISOFIX** (2) de tu vehículo, con la abertura orientada hacia arriba. Si no tienes las **Guías de Inserción ISOFIX** (1), sáltate este paso.

---

**¡CONSEJO DE ISOFIX!** Los puntos de anclaje ISOFIX se encuentran entre la superficie y el respaldo del asiento del vehículo.

---

2. Pulsa los **botones ISOFIX** (23) para empujar los dos **brazos bloqueables ISOFIX** (22) fuera de la base del asiento del coche.

3. Empuja la silla de seguridad infantil hacia atrás hasta que escuches un clic, entonces los dos lados de los indicadores ISOFIX se pondrán de color verde seguro.

4. Mueve la silla de seguridad infantil hacia atrás

el asiento del vehículo, para confirmar que el asiento del coche es

firmemente contra el asiento del vehículo.

---

**¡PROPINA!** Pulsa los botones de liberación uno hacia el otro para liberar los puntos de sujeción ISOFIX en ambos lados. Mueva los brazos de bloqueo ISOFIX de nuevo a la base del asiento del coche; esto puede proteger ISOFIX.

### 2. Asa superior

Uso del arnés (interno) superior de sujeción superior

1. Tira de la asa de transporte superior pulsando el botón de ajuste de la asa de transporte superior (20).

2. Tira de la asa de transporte superior hasta que sea lo suficientemente larga para asegurar el clip del arnés (interno) superior de sujeción superior (21) al punto de sujeción situado en la parte trasera del asiento del vehículo.

3. Asegúrate de que la asa de transporte superior esté tensada y que el indicador del ajustador de la asa de transporte superior (20) esté verde.

### 3. Rotación

1. Tira del **ajustador de rotación de 360°** (11) con el dedo y gira la *estructura del asiento del asiento*.

2. Gira el **estructura del asiento de la silla de coche** para que mire hacia adelante o hacia atrás, dependiendo de la altura de tu hijo, hasta que **se active** con un sonido de clic.

---

**¡CONSEJO!** La función de rotación puede restringirse cuando se instala en posición orientada hacia adelante (en la dirección del movimiento) con ISOFIX y *amarre superior* (76-105 cm).

---

**¡PELIGRO!** Cuando la silla de coche se gira a **90°**, el usuario puede colocar al niño en esta posición, pero **no puede**

### 4. Ángulo del asiento

El estructura del asiento de la silla de coche Silla de seguridad infantil CO11 i-Size puede utilizarse en 4 niveles de posición frontal y 4 niveles de posición hacia atrás.

Tira de la asa de transporte reclinable (12) y saca el asiento; Después, la silla de coche se puede ajustar.

Se puede ajustar a 4 posiciones para uso hacia adelante.

Gira la silla de coche en dirección trasera (en contra del movimiento) y la silla puede ajustarse del quinto al octavo nivel.

---

**¡PROPINA!** En el rango de 76-105 cm, el Sistema de Retención Infantil Mejorada (ECRS) puede no ser compatible con todos los vehículos debido a la variación de modelo. Los ángulos de reclinación pueden no coincidir con el asiento del vehículo durante el ajuste.

---

usar este ángulo mientras conduce.

3. Unir ambas Lengüetas de la hebilla (17). Bloquea las pestañas en la hebilla del arnés (interno) (7), hasta que se activen con un sonido de clic.

3. Saca el ajustador de altura del reposacabezas (19), selecciona la altura correcta del reposacabezas (3) y enrótalo en la posición que se ajuste a tu hijo soltando el ajustador.

4. Ajusta el reposacabezas (3) a la posición adecuada. Asegúrate de que la distancia entre el hombro del niño y la parte inferior del reposacabezas sea menor que el ancho de un dedo.

Tira de la arnés (interno) de la entrepierna (10) hasta que la arnés (interno) quede plana y ajustada al cuerpo de tu hijo. Asegúrate de que las tiras de los hombros estén ligeramente por encima o igual que las del niño.

**¡ADVERTENCIA!** Antes de cada viaje en coche, para asegurarse de que

Seguridad, asegúrate de que el

### 5. USO

Ajuste del arnés (interno) y el reposacabezas

1. Afloja las arnés (interno)s de los hombros (6) pulsando el mando de ajuste (9) y tira de ambas arnés (interno)s de hombro (6) hacia adelante, aflojándolas lo máximo posible.

2. Pulsa el botón rojo de liberación (18) para abrir la hebilla

del arnés (interno) (7). Coloca al niño en el asiento de seguridad infantil.

Asiento de seguridad infantil:

- La silla de seguridad infantil está fijada a los puntos de anclaje ISOFIX (2) a ambos lados con los brazos de bloqueo ISOFIX (22) y ambos botones ISOFIX (23) son completamente verdes;

-El asiento de seguridad infantil está bien sujeto;

-El arnés (interno) de seguridad infantil está ajustado al cuerpo del niño, sin aprietarse, y no está torcido;

-Las arnés (internos) de hombro (6) están ajustadas correctamente y las arnés (internos) no están torcidas;

-Las hombreras (5) están en la posición correcta del cuerpo de tu hijo;

-El asiento de seguridad infantil está orientado en la dirección correcta para la edad/tamaño de tu hijo; Las lengüetas de hebilla (17) se insertan en la hebilla del arnés (interno) (7).

---

**¡PELIGRO!** Si tu hijo intenta abrir los botones ISOFIX o el botón rojo de liberación, detenga el vehículo de forma segura lo antes posible. Comprueba que la silla de seguridad infantil esté bien sujeta y que tu hijo esté bien sujeto. Explícale a tu hijo

## 6. Almacenamiento del arnés (interno) de seguridad de 5 puntos

Cuando el niño alcanza una altura de 100 cm, debe guardarse el arnés (interno) de 5 puntos y el niño debe asegurarse con el arnés (interno) del vehículo (arnés (interno) de adulto).

1. Abre la hebilla del arnés (interno) (7) como se muestra. Quita el reductor de asiento (15) y el protector de entrepierna (8).

2. Afloja las arnés (internos) de los hombros (6).

3. Abre la funda del asiento (4). Reengancha la hebilla del arnés (interno) (7). Velcro de desmontar y *tirantes de hombro separados*

(6) y las hombreras (5). Quita las tiras de hombro (6) del gancho y guarda las tiras de hombro (6) y las hombreras (5) detrás de la funda del asiento (4). Guarda la hebilla del arnés (interno) (7) en el compartimento de almacenamiento.

---

**¡ADVERTENCIA!** Quita la incrustación del asiento adecuadamente cuando tu bebé mida más de 75 cm (> 75 cm).

---

Reemplazo de arnés (interno) de 5 puntos

Sigue los pasos en "Almacenar la arnés (interno) de 5 puntos" (o

## 7. Uso del asiento de seguridad

### Instalación orientada hacia atrás) (40-105 cm)

Instala la silla de seguridad infantil con ISOFIX + Arnés (interno) Superior (véanse las páginas 3 y 9).

Sujeta el clip de la arnés (interno) superior (21) al punto de sujeción que está en la parte trasera del asiento del vehículo. La posición del punto de unión se muestra en la imagen (una de las posiciones A/B/C).

Asegúrate de que la arnés (interno) superior pase por un lado del respaldo.

### Instalación frontal (76-105 cm)

Instala la silla de seguridad infantil con ISOFIX + Arnés (interno) Superior (véanse las páginas 3 y 9).

Sujeta el clip de la arnés (interno) superior (21) al punto de sujeción que está en la parte trasera del asiento del vehículo. La posición del punto de unión se muestra en la imagen (una de las posiciones A/B/C).

Asegúrate de que la asa de transporte superior atraviese un lado del respaldo.

---

**¡ATENCIÓN!** Por la seguridad de tu hijo, la arnés (interno) superior debe tensarse mientras conduces.

### Instalación frontal (100-150 cm)

Guarda la arnés (interno) de 5 puntos (véase las páginas 6 y 11).

Instala la silla de seguridad infantil con ISOFIX + arnés (interno) de seguridad para vehículos (véase las páginas 3 y 9). Si no tienes ISOFIX, sáltate este paso. Instala la silla de seguridad infantil solo con el arnés (interno) del vehículo.

Saca la arnés (interno) del separador autobloqueante (ALR) de la arnés (interno). El arnés (interno) de hombro debe pasar por la guía de arnés (interno) (14) en el mismo lado del reposacabezas. Luego junta el arnés (interno) de hombro y el arnés (interno) de rega a través de la otra guía de arnés (interno) (16) en la base de la silla de coche.

---

**¡CONSEJOS!** Mantén el arnés (interno) de hombro en la posición guía del arnés (interno), entre el exterior del cuello y el hombro (en el centro del punto a y el punto b).

---

**¡ADVERTENCIA!** Mantén el arnés (interno) de hombro en la posición guía del arnés (interno), entre el exterior del cuello y el hombro (en el centro del punto a y

los peligros asociados a sus acciones.

---

"Guarda el arnés (interno) de 5 puntos") en orden inverso.

---

del punto b).

---

**¡PROPINA!** La importancia de asegurar que el arnés (interno)

La arnés (interno) abdominal debe colocarse lo más baja posible, de modo que la pelvis queda firmemente comprometida,

D e b e e n f a t i z a r s e .

**¡PROPINA!** La sección del arnés (interno) de hombro debe pasar diagonalmente hacia atrás. Puedes ajustar la trayectoria de la arnés (interno) con el separador autobloqueante (ALR) de tu vehículo en ambos lados.

## 8. Limpieza

Funda del asiento

Utiliza solo la funda de asiento auténtica C011 (4). La funda para el asiento (4) es una parte integral del asiento de seguridad infantil y es fundamental para garantizar la funcionalidad sin problemas del sistema. Las fundas de asiento de repuesto (4) están disponibles en tu concesionario.

Los cojines de hombro (5), la funda de asiento (4) y el reductor de asiento (15) se pueden lavar con agua tibia y jabonosa. Quita todas las piezas de espuma de las secciones superior e inferior antes de lavar. Estos no deben lavarse.

Hebilla de arnés (interno)

1. Abre la hebilla del arnés (interno) (7) como se muestra. Quita el protector de la entrepierna (8). Puede producirse un fallo en la hebilla del arnés (interno) (7)

2. Levanta la funda del asiento (4) y baja la hebilla del arnés (interno) (7) a través de la funda del asiento (4).

3. Gira la placa metálica en las asa de transporte de la entrepierna desde la posición (F) 90° verticalmente. Desliza la placa metálica por la ranura de la arnés (interno) para que (E) quede en posición horizontal. La hebilla del arnés (interno) (7) puede entonces retirarse de la ranura (D).

Para volver a instalar la hebilla del arnés (interno) (7), sigue los pasos en orden inverso, hasta que la placa metálica se enganche a la ranura del arnés (interno). Pasa la hebilla del arnés (interno) (7) por el protector de entrepierna (8) de la tapa.

Asegúrate de que la placa metálica esté bajo la ranura (F) al usarla.

**¡ATENCIÓN!** Tira bien de la arnés (interno) de la entrepierna para asegurarte de que está bien sujeta (o fija) en la *estructura del asiento del asiento*.

Para garantizar la seguridad de tu hijo, es absolutamente esencial que la hebilla de arnés (interno) (7) siga funcionando correctamente. El fallo de la hebilla del arnés (interno) (7) suele ser causado por acumulación de suciedad u objetos externos: al pulsar el botón rojo de liberación (18), las pestañas de hebilla (17) tardan mucho en expulsarse.

maniféstate de las siguientes maneras:

Las lengüetas de la hebilla (17) ya no se activan (es decir, cuando intentas empujarlas, rebotan).

Los lengüetas de la hebilla (17) se activan sin hacer clic en la pantalla.

Las lengüetas de la hebilla (17) son difíciles de empujar (se nota cierta resistencia).

Las lengüetas hebilla (17) solo se abren si se aplica una fuerza extrema.

Solución: Remojar la hebilla del arnés (interno) en agua tibia con detergente suave durante al menos una hora. Enjuaga bien la hebilla y sécala.

Las piezas de plástico y las arnés (interno)s (el sistema de sujeción) se pueden limpiar con agua y jabón. Asegúrese ningún agente de limpieza cáustico (como disolventes).

## Descartar

Respetar las normativas de eliminación de residuos de tu país.

Componente	Tipo de eliminación
Embalaje (cartón)	Contenedor para cajas cartón
Funda del asiento	Residuos residuales, incineración de residuos
Piezas de plástico	A colocar en el contenedor correspondiente, de Según el etiquetado
Piezas metálicas	Contenedor metálico
Arnés (interno)s de arnés (interno)	Contenedor de poliéster
Hebilla y lengua	Basura residual