

Cuna eléctrica multifuncional
Desarrollado para bebés
Modelo: MSK 020



Momushk®

ADVERTENCIAS IMPORTANTES.

1. Cuidado con el fuego abierto u otras fuentes de calor intensas cerca de la cuna.
2. Por favor, Revise regularmente el producto durante su uso. Si necesita sustituir alguna pieza, contacte con nuestro servicio técnico. No uses otras piezas de repuesto.
3. No deje al bebé sin supervisión.
4. No coloque este producto cerca de ventanas con cortinas o persianas. La tela de la cortina puede enredar al bebé.

Consejos: Este manual es muy importante. Para garantizar la seguridad de los niños, por favor lee y conserva cuidadosamente este manual. El incumplimiento de estas instrucciones puede poner en riesgo la seguridad del niño.

Control Bluetooth del balancín

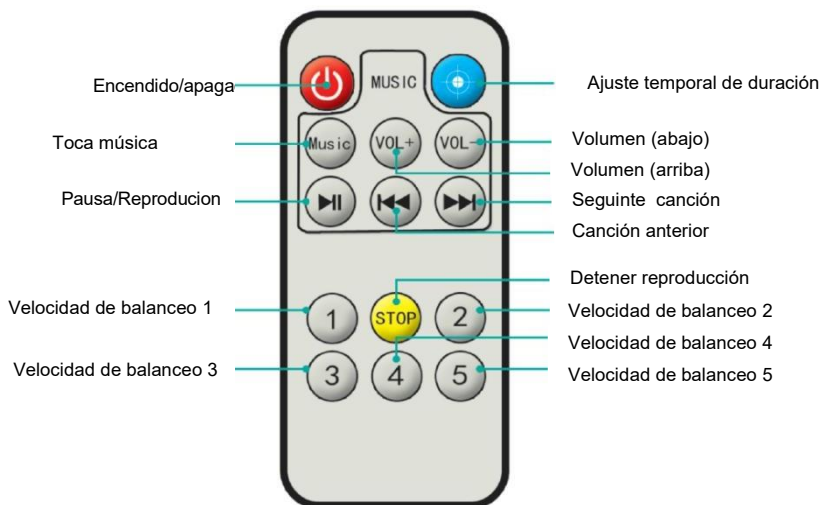

Instrucciones de la función Bluetooth







Enciende el interruptor de encendido del balancín y la función Bluetooth se activará automáticamente. Cuando está encendido, el Bluetooth siempre estará activo. Activa la función Bluetooth del teléfono y busque el dispositivo "Bassnet" y selecciónelo para conectarse; El dispositivo Bluetooth reproduce una canción, lo que indica que la conexión se ha realizado correctamente.

Nota: La placa base tiene una función de protección contra sobrecarga de tensión en la fuente de alimentación. Si el voltaje del adaptador supera, la placa electrónica apagará la función de arranque;

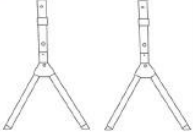
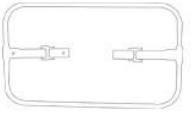
Desconecta la fuente de alimentación si no ha estado en uso durante un periodo prolongado.

INSTRUCCIONES DE MONTAJE

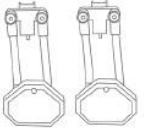
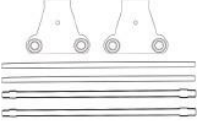
Piezas para ensamblaje

 <p>Piernas de soporte</p>	 <p>Cesta de descanso</p>	 <p>Colchón</p>	 <p>Estructura de cestas de almacenamiento</p>
 <p>Cesta de almacenamiento para cubiertas de tela</p>	 <p>Soporte de la cesta de descanso</p>	 <p>Barra de fijación de la cesta de descanso</p>	 <p>Barra de sujeción de la pata de soporte</p>



1. Introduce el portacestas de almacenamiento en la cesta de almacenamiento y colócalo a izquierda y derecha de la forma más rápida posible



2. Instala el soporte de la cesta de almacenamiento en las patas de la cama de la forma más sencilla en ambos lados

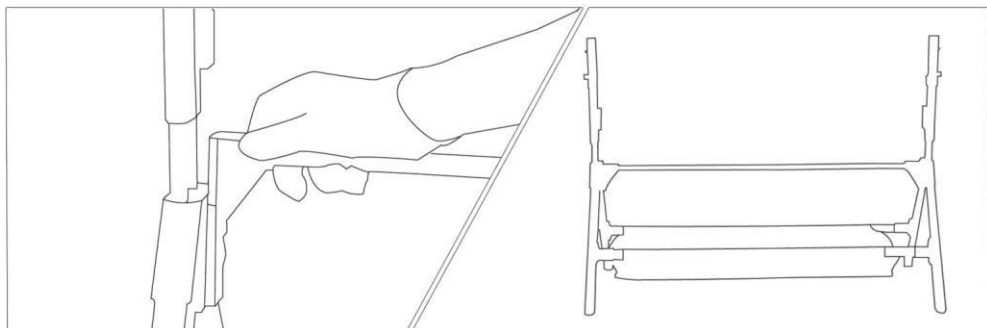

3. Instala la varilla de soporte de la cama 4. Instalación de la varilla de soporte completada

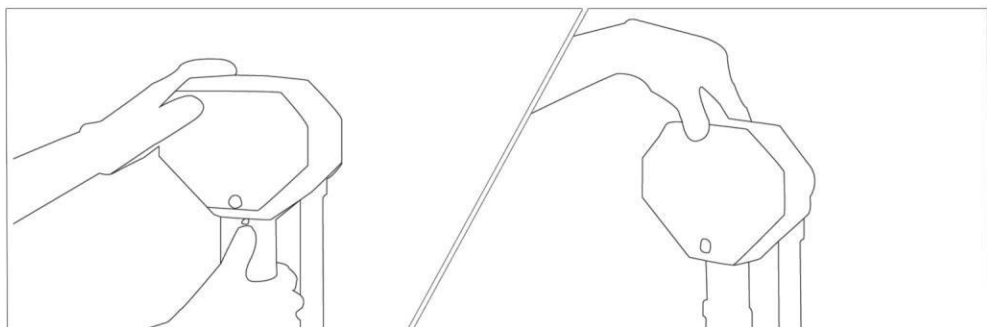

5. Presiona y mantén sujeta la hebilla para instalar el soporte de la cesta de dormir 6. Debe instalarse completamente

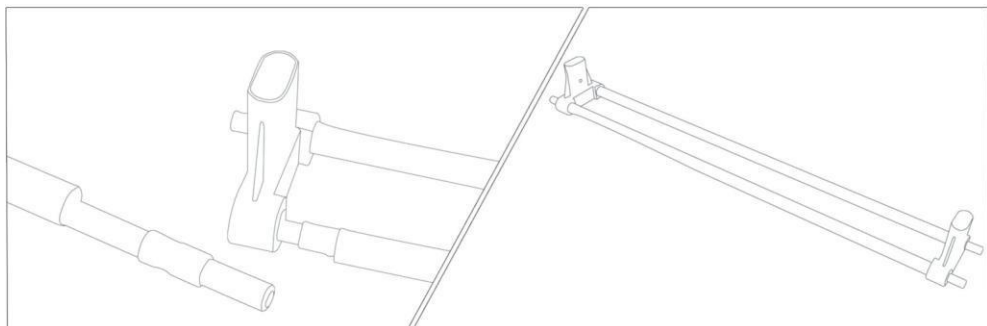

7. La varilla de sujeción se instala a ambos lados de las partes de sujeción a través del tubo de hierro 8. Los componentes fijos de la cesta de dormir han sido ensamblados

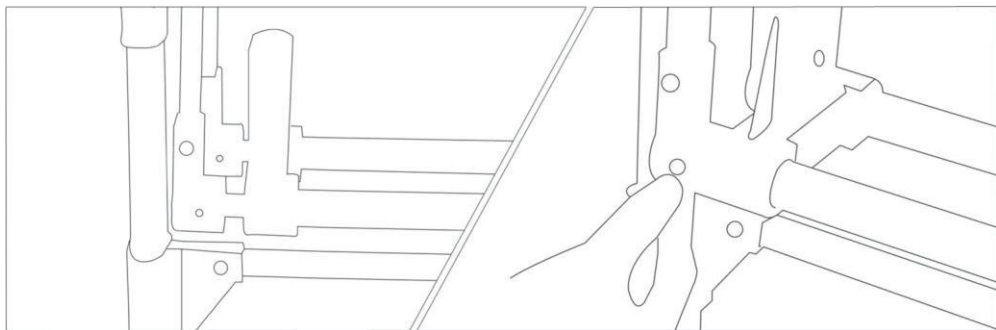

9. Fije correctamente la tela

10. Asegure con tornillos

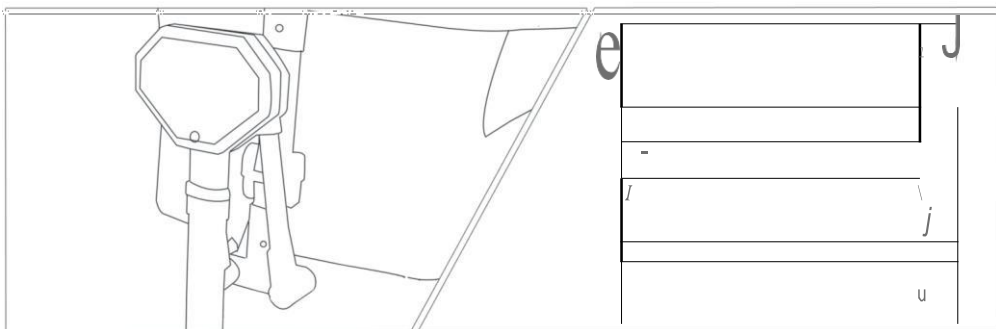

11. Sujeta las piezas de encaje y colócalos en la cesta de dormir

12. Instalación de la cesta de dormir completada

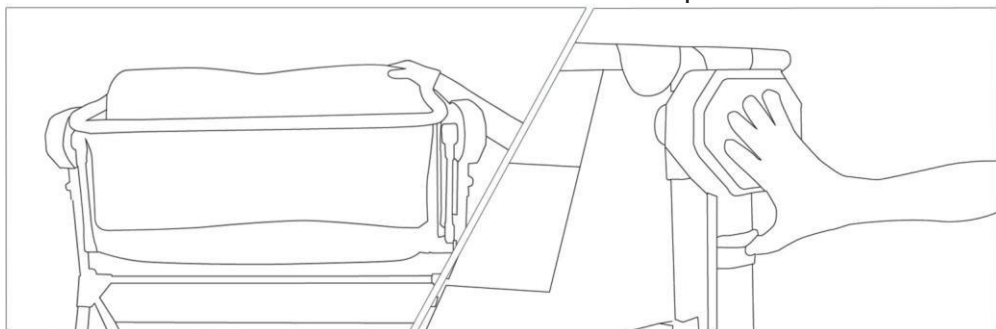

13. Coloca el colchón en la cesta de dormir

14. Pulsa y mantén pulsado este botón para ajustar la altura

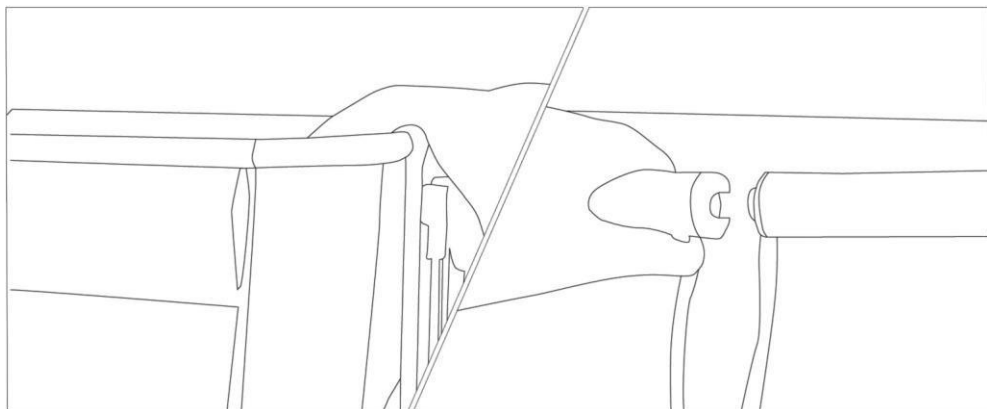

15. Abre la cremallera de la cama

16. Pulsa y mantén la carta inferior
Y sácalo

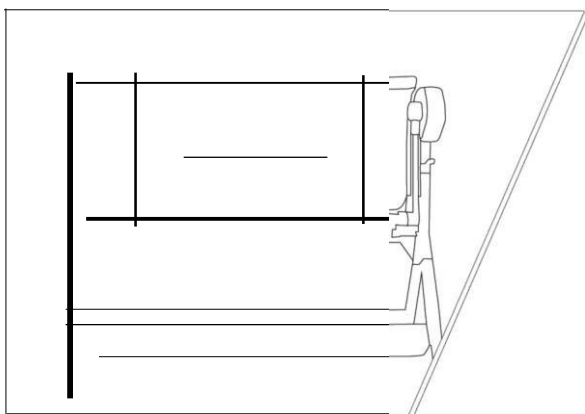

17. Pasar a modo cama
king

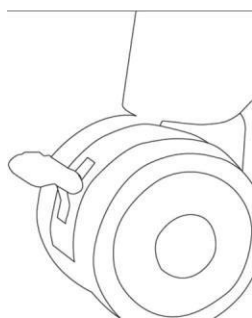

18. Frena, desbloquea

Advertencia: Antes de poner el soporte en modo soporte eléctrico, asegúrate de que esté desbloqueado. Solo entonces se puede encender la luz. Si oyes algún sonido extraño, deja de usar el auto-balance. Por favor, contacte con nuestro servicio de atención al cliente para tener preguntas operativas.

Diagrama esquemático de desbloqueo de la cesta de dormir

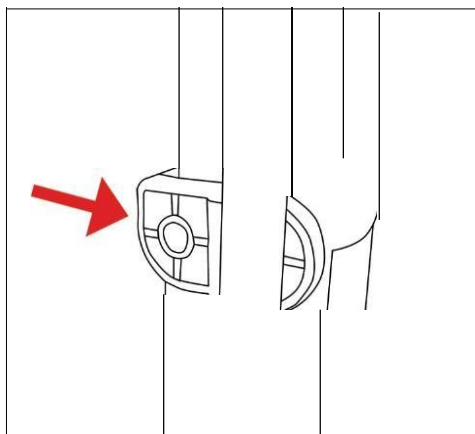

Arresto



Desacoplar

El funcionamiento eléctrico consta de dos pasos principales. El primer paso es seleccionar un tiempo de temporización (temporizador), y el segundo paso es seleccionar una velocidad para iniciar el movimiento del motor .

El proceso operativo es el siguiente:

1. El primer paso es pulsar rápidamente el botón L del motor y observar la luz indicadora varias veces. Si permanece encendida mucho tiempo, significa que el temporizador ha sido exitoso (las tres luces encendidas indican tiempo infinito). *Ten en cuenta que pulsar la L rápidamente durante unos segundos se apaga.*
2. El segundo paso es seleccionar una velocidad para iniciar el balanceo y seleccionar la luz de temporización . Después de que la luz del temporizador lleve mucho tiempo encendida, pulsa el signo más (+) para iniciar el balanceo.

Operación por control remoto

El primer paso en el proceso de operación del control remoto es seleccionar el tiempo de temporización.

Pulsa el botón azul de arriba unas cuantas veces más para seleccionar el tiempo . El segundo paso es seleccionar la posición de la velocidad. Después de que la luz de sincronización permanezca encendida durante mucho tiempo, pulsa cualquier botón 1, 2, 3 o 4 para iniciar el balanceo.

INSTRUCCIONES IMPORTANTES DE SEGURIDAD

Las siguientes instrucciones son muy importantes. Por favor, léelas cuando uses este producto.

ADVERTENCIA: No seguir las siguientes advertencias o instrucciones podría resultar en lesiones o muerte.

Uso del producto y límites

- Este producto es adecuado para bebés y niños cuyo peso no supere los 20 kg, desde 0 hasta 6 meses.
- Está prohibido dejar a bebés y niños en camas sin supervisión.
- Deja de usar este producto cuando tu bebé pueda sentarse, arrodillarse o gatear.
- Peligros de caída y ahogo
- Está prohibido colocar la cuna en una altura donde pueda caer, para evitar el peligro de caer.
- Al mover la cuna, está prohibido dejar al bebé dentro.
- Los juguetes colgantes o móviles pueden provocar asfixia si permanecen dentro de la cuna.
- No coloques ningún objeto (que no sea esencial) para evitar lesiones graves.
- Está prohibido colocar la cuna junto a las ventanas cortina. La cortina y sus accesorios pueden causar asfixia en el bebé.
- Las correas o cintas pueden provocar asfixia. Por favor, no coloques a bebés y niños en lugares con cinturones.

Posición de sueño y colchón

- Los bebés deben dormir boca arriba. Existe el riesgo de asfixia si duermen boca abajo o de lado.
- Por favor, utiliza el colchón a juego según las instrucciones. Usar el colchón de forma incorrecta o usar un colchón que no se suministra con este producto supone un riesgo de asfixia o caída.

Mantenimiento e instalación

- Revisa la cuna regularmente para asegurarte de que todas las hebillas, juntas y mecanismos de cierre estén bien sujetos.
- Si la cuna está dañada, deja de usarla inmediatamente.
- La cuna debe estar alejada de calefactores, estufas y otras fuentes de fuego o calor intenso para prevenir incendios.
- En cualquier situación, asegúrate de que la superficie de la cama esté horizontal, de lo contrario el bebé podría caer.
- La instalación, cierre o movimiento de la cuna debe ser realizada por adultos.

INSTRUCCIONES DE GARANTÍA

Condiciones de garantía:

1. Devolución garantizada: Dentro de los 7 días siguientes a la fecha de compra indicada en el certificado de venta; si hay una compra equivocada, si no te gusta el aspecto o el color del producto, puedes devolverlo. Se aplicará un cargo por depreciación y costes de envío por productos usados.
2. Reemplazo: en un plazo de 15 días desde la fecha de compra indicada en el certificado de venta, si hay defecto de fabricación o daño estructural, si la forma y/o las piezas están incompletas, pueden ser reemplazadas.

Los siguientes elementos no están cubiertos por la garantía

1. Daños causados por el mal uso por parte de los consumidores.
2. Daños causados por consumidores que desmontan o reparan por su cuenta.
3. No hay certificado de garantía ni prueba válida.
4. Excede el periodo de garantía.